

Гайка? Болт?

Какое из этих двух изображений является проекцией гайки, какое – болта?

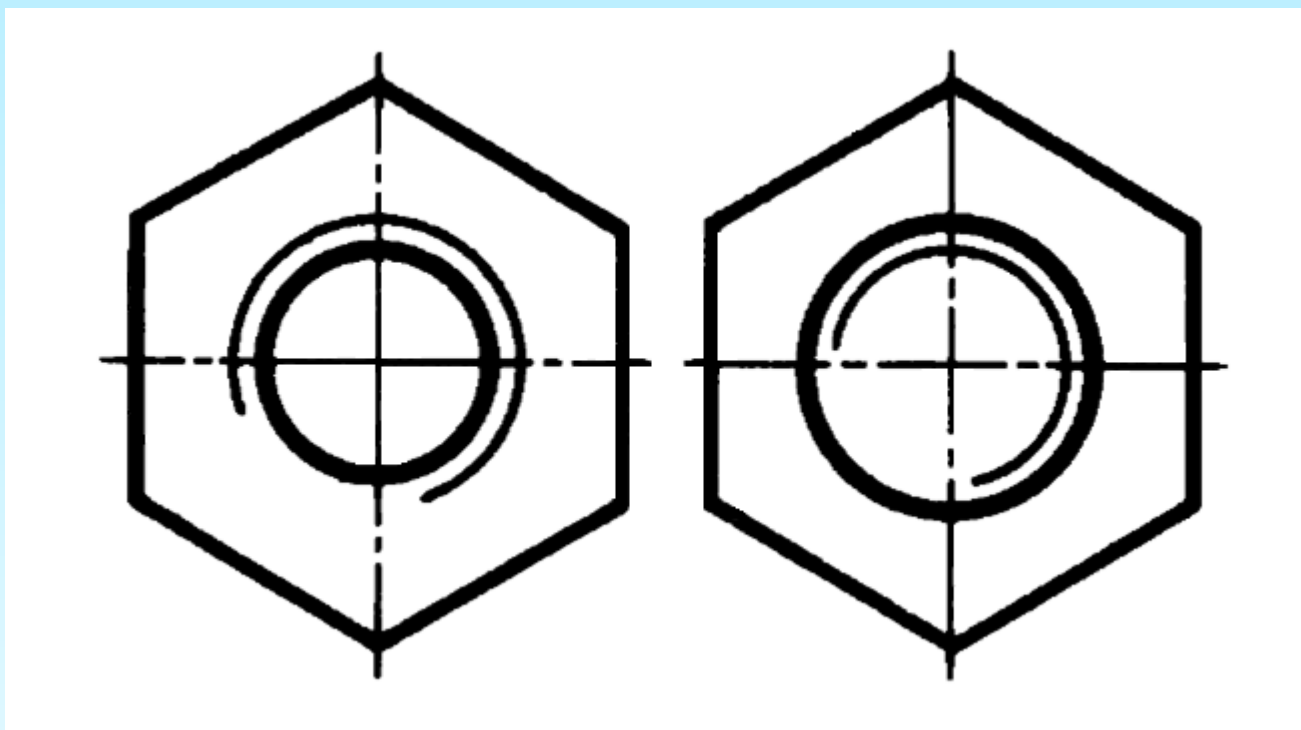

Две гайки

На рисунках изображены две гайки.

*Сможете определить, какая из этих гаек шестигранная,
а какая квадратная?*

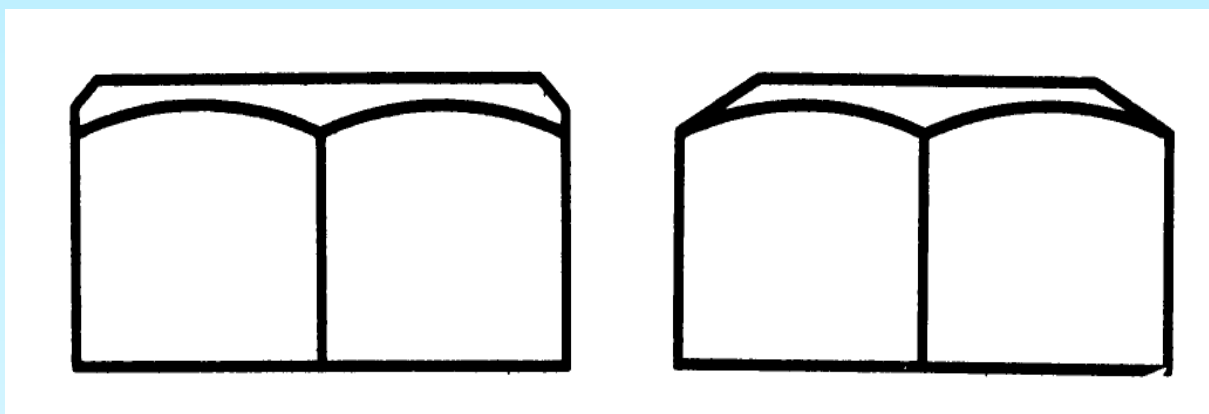

Подумай ещё...

Ответ

